

Уничтожители бумаг Jiprex инструкция по эксплуатации модель JP-8112C

Введение

Благодарим Вас за приобретение уничтожителя бумаг торговой марки Jiprex. Уничтожитель документов модели JP-8112C предназначен для уничтожения небольших количеств бумаги в офисе или дома. Этот уничтожитель обеспечивает Вам оптимальное сочетание технических параметров, безотказной работы и приемлемой цены. Настоящее руководство содержит полную информацию о его эксплуатации и обслуживании. За дополнительной информацией обращайтесь к продавцу.

Части уничтожителя, функции

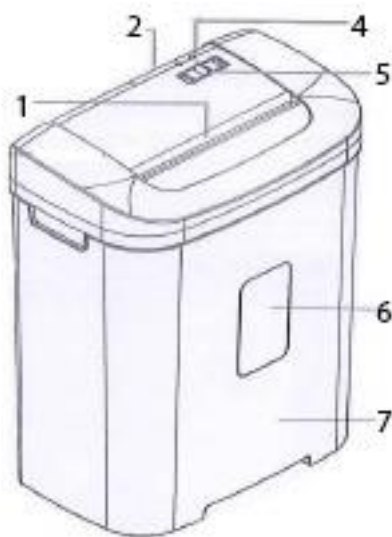

1. Приемное отверстие
2. Кнопка вкл/выкл
4. Индикатор включения – Power, индикатор перегрева - Overload
5. Кнопка пуска: AUTO – режим включения, Rev – реверс, OFF - выключение
6. Окно корзины
7. Корзина

Предупреждающие значки:

- максимально допустимое количество листов (70г/м²)
- внимание
- не прикасаться руками к приемному отверстию
- не допускать попадание волос в приемное отверстие
- не допускать детей к пользованию аппаратом
- не допускать попадание свободных частей одежды (галстуков, украшений, т.д.) в приемное отверстие
- не держать распылители в близости от уничтожителя
- аппарат не рассчитан на уничтожение скрепок
- аппарат не рассчитан на уничтожение CD/DVD дисков

ВНИМАНИЕ!

Не прикасайтесь к лезвиям режущей головки уничтожителя

Аппарат должен находиться в непосредственной близости от источника питания для быстрого и удобного отсоединения его от сети.

Технические характеристики

Модель JP-8112C

Предназначен для уничтожения: бумаги, кредитных карточек, скоб

Не предназначен для уничтожения: CD/DVD дисков, скрепок, клеящихся материалов, PVC обложек, газет, картона, влажной бумаги, заламинированных материалов или другого пластика.

Вид резки – перекрестная

Размер фрагмента (мм) – 4x35мм

Мощность уничтожителя для бумаги (A4 80г/м²) – 7 листов

Количество циклов/день (бумага) – 50-100

Мощность уничтожителя для кредитных карт – 1шт

Количество циклов/день (кредитные карты) – 50

Мах. Ширина захвата (мм) – 220мм

Рабочий цикл – 2 минуты работы, 20 минут – перерыв

Несоблюдение данных норм может снизить эффективность работы машины и вывести ее из строя.

Техническое обслуживание уничтожителя

Аппарат необходимо смазывать в случае, если:

- мощность уничтожителя снизилась
- шум мотора отличается от нормального или аппарат не работает

Для этого:

- закапать масло вдоль приемного отверстия
- кнопку пуска (5) установить в положение “АУТО”
- пропустить 1 лист через приемное отверстие
- установить кнопку пуска(5) в положение REV на 2-3секунды.

ВНИМАНИЕ! Допускается использование только растительных масел в масленках с длинным носиком не распылительного типа.

Правила эксплуатации

1. Убедитесь, что параметры сети соответствуют параметрам аппарата. Подключите аппарат к сети и нажмите кнопку вкл/выкл (2)
2. Установите кнопку пуска (5) в положение “АУТО”, аппарат находится в режиме ожидания горит зеленый индикатор (4) Power
3. Аккуратно вставьте бумагу (не более 7 листов 80гр/м²) вертикально в приемное отверстие (1) и машина начнет работать автоматически. Следующую стопку бумаги следует вставлять в приемное отверстие только после переработки предыдущей стопки, т.е. после остановки ножей. По окончании работы снова перейдет в режим ожидания
4. Для остановки аппарата, верните кнопку пуска (5) в исходное положение – OFF.
5. По окончании работы, выключите аппарат и отключите его от сети.

Простейшие неисправности

1. После включения уничтожителя не горит индикатор Power – проверьте правильно ли одет режущий блок на корзину.
2. Произошло замятие бумаги – переведите кнопку пуска(5) в положение “REV” на 2-3сек.; поочередно поменяйте положение кнопки пуска (5) в положение “АУТО”/”REV” несколько раз и отключите аппарат от сети; аккуратно извлеките остатки бумаги из приемного отверстия; перезапустите уничтожитель.
3. Загорелся индикатор (4) Overload – перегрев, отключите уничтожитель от сети и дайте ему остыть 30 минут.
4. Полная корзина (7) - переполнение корзины ведет к застреванию бумаги, поэтому регулярно очищайте корзину для этого: - снимите аккуратно режущий блок, очистите корзину и установите режущий блок на прежнее место. Контроль о заполнении корзины осуществляется через окно корзины (6).

ВНИМАНИЕ! После уничтожения бумаги аппарат еще несколько секунд продолжает работать для полного очищения приемного отверстия.

После непрерывной работы в течение 2 минут необходим 20 минутный перерыв.

Гарантийные обязательства

Гарантия на уничтожитель бумаг – 1 год со дня покупки, при условии отсутствия механических или электрических повреждений, возникших по вине потребителя, а также вследствие неправильной эксплуатации аппарата и его хранения.

Ставим вас в известность, что заявленные производителем характеристики (которые могут быть указаны на упаковочной коробке, инструкции по эксплуатации или справочно-рекламной информации) относятся к новому изделию с неиспользованными режущими головками, пуансонами и другими режущими частями изделия. В процессе эксплуатации: резка бумаги, перфорация или пробивка отверстий в бумаге - происходит затупление режущих кромок, что приводит к уменьшению заявленных производителем характеристик изделия, что не является браком, не рассматривается как гарантийный случай и относится к естественному износу быстрознашивающихся частей изделия. Также, во избежание преждевременного износа, механических повреждений и продления срока службы, настоятельно рекомендуется, уменьшить нагрузку на изделие, на 30 – 35 % от заявленных производителем максимальных значений.

Производитель: «Chahgzhou Jinpex Electronics Co., Ltd» Китай / «Чангжоу Джинпекс Электроник Ко., Лтд» Китай
Zhenbei Industrial Park, Yaoguan Town, Wujin District, Changzhou City, Jiangsu Province, 213011, China
Шенбеи Индастриал Парк, Йоган Таун, Вуджин Дистрикт, Чангжоу Сити, Джиангсу Провинс, Китай, 213011